



SEKOLAH PASCASARJANA UNIVERSITAS PAKUAN



SEMINAR ONLINE

**“Membangun Kompetensi Holistik
dan Penguatan Sumber Daya Manusia (SDM)
Pendidikan Dasar dan Menengah
Pada Era New Normal”**



Opening Speech
Prof. Dr. H. Bibin Rubini, M.Pd.
Rektor Universitas Pakuan



Narasumber
Prof. Dr. Dadan Rosana, M.Si.
Guru Besar Universitas Negeri Yogyakarta



Narasumber
Drs. Aang Karyana, M.Pd.
*Kepala Kantor Cabang Dinas (KCD) Pendidikan Wilayah II
Provinsi Jawa Barat*



Narasumber
Dr. Griet Helena Laihad, M.Pd.
Dosen Sekolah Pascasarjana Universitas Pakuan



Moderator
Dr. Dian Wulandari, S.Psi., M.Pd.
Dosen Sekolah Pascasarjana Universitas Pakuan



Waktu Pelaksanaan :
Rabu, 17 Februari 2021
Pukul : 09.00 s.d. 12.00 WIB



Contact Person :
089525313678 (Erina Sandra, SE)
081288745243 (M. Anggi Firdaus)

FREE

Fasilitas :
E- Sertifikat
Doorprize
Networking &
Ilmu yang Bermanfaat



Pendaftaran:
<https://forms.gle/1dBYxGPeWXihBaTEA>

Membangun Kompetensi Holistik Guru Di Era New Normal



Prof. Dr. Dadan Rosana, M.Si.

Universitas Negeri Yogyakarta



Disampaikan dalam SEMINAR NASIONAL ONLINE
“**Membangun Kompetensi Holistik dan Penguatan SDM Pendidikan Dasar dan Menengah di Era New Normal**”
**SEKOLAH PASCASARJANA, UNIVERSITAS PAKUAN
BOGOR, 17 FEBRUARI 2021**

What the teacher is,
is more important than
what he/she teaches.

Karl Menninger

***”Ath-thoriqatu ahammu
minal maadah, wal
mudarrisu ahammu min
kulli syai”***

(Metode atau cara pembelajaran
lebih penting daripada materi
pembelajaran dan guru lebih penting
dari segalanya)

What Is a Teacher
A teacher is someone
Who sees each child
as a unique person
and encourages individual
talents and strengths.
A teacher looks beyond
each child's face
and sees inside their souls.
A teacher is someone
with a special touch
and a ready smile
who takes the time
to listen to both sides
and always tries to be fair.

*Seorang guru adalah seseorang yang melihat
setiap anak sebagai pribadi yang unik dan
mendorong individu sesuai bakat dan
kekuatannya. Seorang guru melihat bukan hanya
wajah setiap anak tetapi melihat ke dalam jiwa
mereka. Seorang guru adalah seseorang dengan
sentuhan khusus dan senyum yang siap siapa
meluangkan waktu untuk mendengarkan dan
selalu berusaha bersikap adil.*

A teacher has a caring heart
that respects and understands
A teacher is someone
who can look past disruption
and rebellion,
and recognize hurt and pain.
A teacher teaches the entire child
and helps to build confidence
and raise self-esteem
A teacher makes a difference
in each child's life
and affect each family
and future of us all.

-Barbara Cage-

*Seorang guru memiliki hati yang penuh perhatian,
menghormati dan memahami Seorang guru
adalah seseorang yang bisa melihat masa lalu
dan perubahan yang terjadi, Seorang guru
mengajar seluruh anak dan membantu
membangun kepercayaan diri dan meningkatkan
harga diri
Seorang guru membuat perbedaan dalam
kehidupan setiap anak dan mempengaruhi setiap
keluarga dan masa depan kita semua.*

Teaching is
**a progress of becoming
that *continues throughout life,*

never completely achieved,
never completely denied.**

**This is the challenge and
the fun of being a teacher
*there is no ultimate end to the
process.***

Frances Mayforth

*Mengajar adalah proses yang berlanjut
sepanjang hidup, tidak pernah akan tercapai
sepenuhnya, tidak pernah sepenuhnya
disangkal. Inilah tantangannya dan kesenangan
menjadi seorang guru tidak ada kata akhir dari
proses tersebut.*

**Educating students for
an uncertain future
is like “training for the Olympics
without knowing which sport
you will compete in**

**Mendidik siswa untuk
masa depan yang tidak pasti
seperti berlatih untuk
mengikuti Olimpiade tanpa mengetahui
akan bertanding pada cabang apa**

Bahan Diskusi Kita

Dunia Kita Hari Ini
Globalisasi

Meneropong Masa Depan
Rapid Change

DUNIA SAAT INI

Sekolah Kita Hari Ini
Padat

Siswa Kita Hari Ini
Net Generation

DUNIA PENDIDIKAN

Masalah di persekolahan

Guru Dengan Kompetensi Holistik

Penguasaan New Literacy

Pendidikan Karakter

Keterampilan Belajar

COMPETENCY
UPGRADE



DUNIA KITA SAAT INI



65% anak-anak Sekolah Dasar sekarang ini akan menghadapi jenis-jenis pekerjaan baru yang saat ini belum ada.

SEKOLAH KITA HARI INI

PADAT !!!



Guru bekerja keras
mengajarkan kurikulum
yang SANGAT PADAT!

Membangun Kompetensi Holistik Guru Di Era New Normal

Prof. Dr. Dadn Rosana, M.Si - Universitas Negeri Yogyakarta

“Our education system is a second-rate, factory-style organization, pumping out obsolete information in obsolete ways. [Schools] are simply not connected to the future of the kids they’re responsible for.”

Alvin Toffler, *Business 2.0*

“Sistem pendidikan kami adalah organisasi kelas dua bergaya pabrik, yang mengeluarkan informasi usang dengan cara yang usang. [Sekolah] sama sekali tidak terhubung dengan masa depan anak-anak yang menjadi tanggung jawab mereka. ”

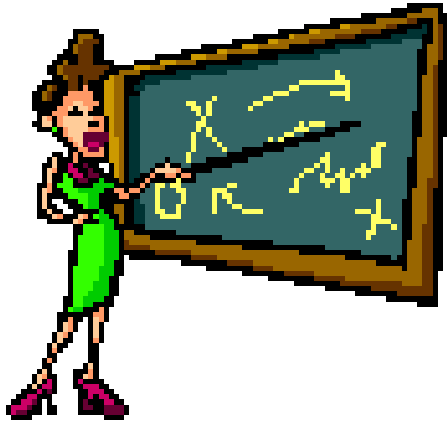

“Sekolah adalah tempat siswa mendengarkan guru berbicara dan dievaluasi atas banyaknya bahan yang yang dapat diingat.”

THE WORLD is FLAT

A Brief History of the 21th Century

The Flat World

- Dunia global, dengan platform teknologi komunikasi & informasi
- Berbagai bentuk kerjasama
- Tidak tergantung waktu, jarak, geografi dan bahasa

The global economic playing field is being leveled

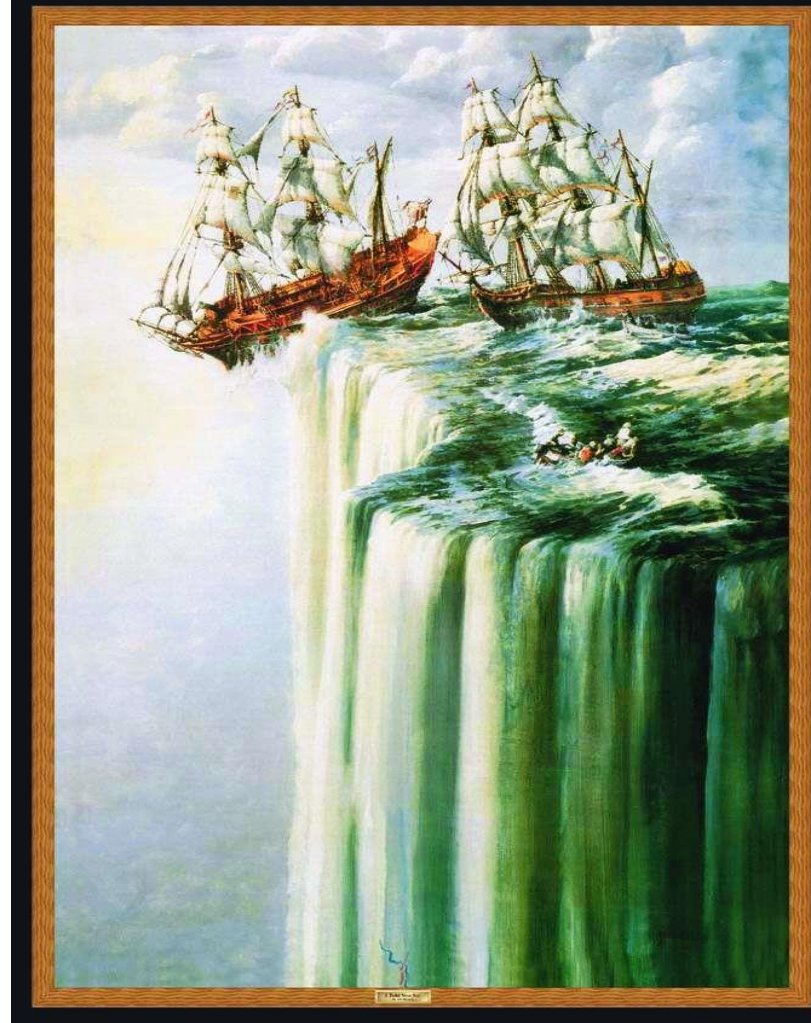

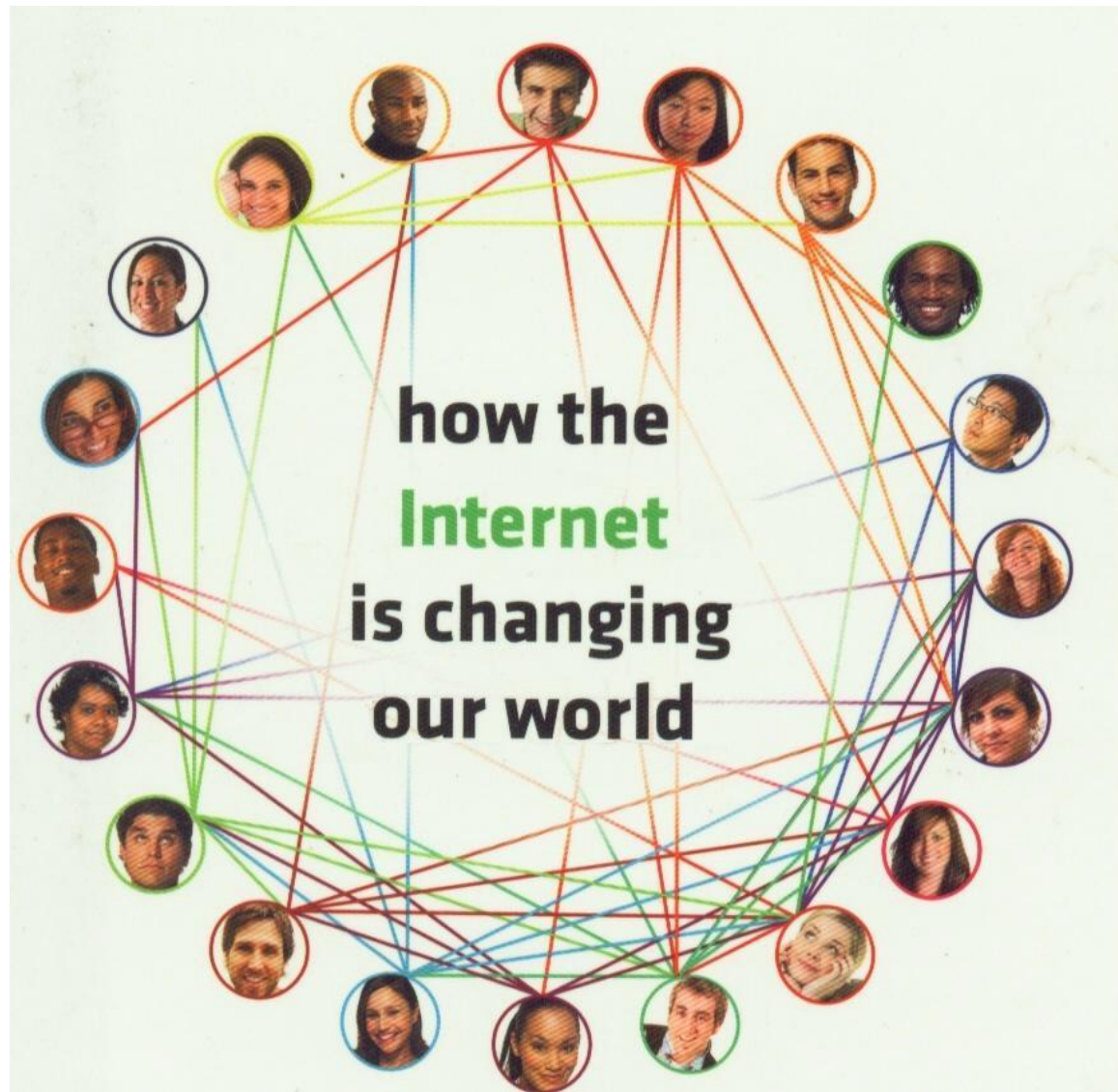

Adapted from J.Medina: Brain Rules, Pear Press 2008

Membangun Kompetensi Holistik Guru Di Era New Normal

Prof. Dr. Dadn Rosana, M.Si - Universitas Negeri Yogyakarta



Generasi ini terbiasa dengan berbagai peralatan elektronik sejak usia sangat muda..





“Children are native to cyberspace, and we, as adults, are immigrants.”



Anak-anak adalah penduduk asli dunia maya, orang dewasa imigran

- Douglas Rushkoff

DIGITAL NATIVES VS DIGITAL IMMIGRANTS

Penduduk asli dunia maya: siswa abad 21 memandang dunia digital sbg dunia mereka.

Mereka terlahir “native speakers” dg Komputer, telpon genggam, video games, kamera digital, pemutar musik digital

Imigran dunia maya : Orang dewasa memandang dunia digital sebagai dunia asing. Mencetak email untuk dibaca (bahkan minta sekretaris melakukannya)

A Technology is only a technology for those who were born before it

SISWA KITA HARI INI

THE NET GENERATION

Millennials

Millennials, atau Generasi Dijital, nama yang diberikan kepada orang yang lahir setelah 1982.



Tantangan INDUSTRI 4.0 & SOCIETY 5.0 Era Disrupsi Teknologi

Peran manusia digantikan oleh mesin/robot/AI

75-375 Juta

TENAGA KERJA GLOBAL
BERALIH PROFESI

(McKinsey, 2017)



- Teknologi akan melahirkan berbagai profesi yang saat ini belum ada.
- Indonesia perlu meningkatkan kualitas keterampilan tenaga kerja dengan teknologi digital (Parray, ILO, 2017).

1,8 Juta

PEKERJAAN DIGANTIKAN ARTIFICIAL
INTELLIGENCE

(Gartner, 2017)



Society 5.0

Cyberspace

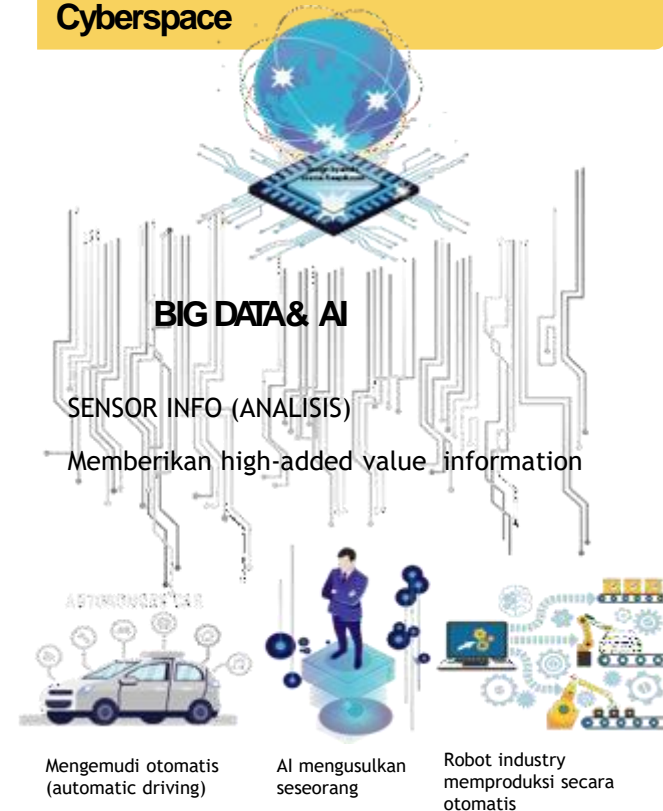

Physical Space

Dampak Positif **INDUSTRI 4.0** Indonesia

McKinsey
& Company

Automation and
the future of work
in Indonesia

Jobs lost, jobs gained, jobs changed

AUTOMATION
THREATENS

**23
MILLION
JOBS**

Indonesia:
Sekitar **23 juta**
pekerjaan yang
saat ini akan digantikan
otomasi pada 2030.

Pekerjaan yang akan hilang/berisiko otomasi tersebut adalah pekerjaan yang bersifat repetisi atau berulang-ulang, seperti *data entry*, *payroll officer*, *production workers*, *machine operator* dan *data collection*.

Akan lebih banyak tercipta pekerjaan hingga tahun 2030 daripada yang hilang karena otomasi

Sumber: McKinsey, Automation and the Future of Work in Indonesia, 2019

Sektor kesehatan, konstruksi, manufaktur, dan ritel akan mengalami peningkatan permintaan tenaga kerja.

**Ada peluang,
27-46 Juta
Pekerjaan Baru**

dan 10 juta pekerjaan baru tersebut diantaranya adalah jenis pekerjaan yang belum pernah ada sebelumnya.



Tantangan SDM PEMBANGUNAN Indonesia



(BPS, Agustus 2019)

5,67%
PENGANGGURAN SARJANA

Total angkatan kerja 133,56 juta orang

Pengangguran Terbuka (BPS, Agustus 2019)

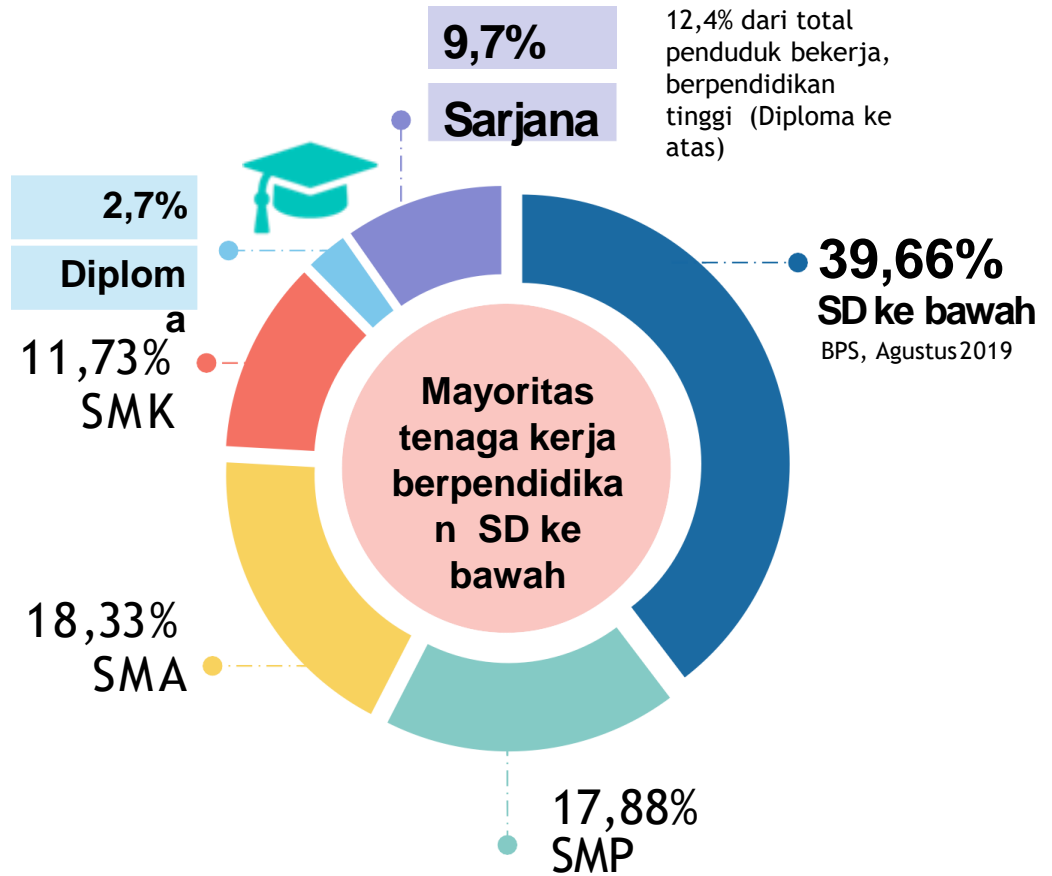
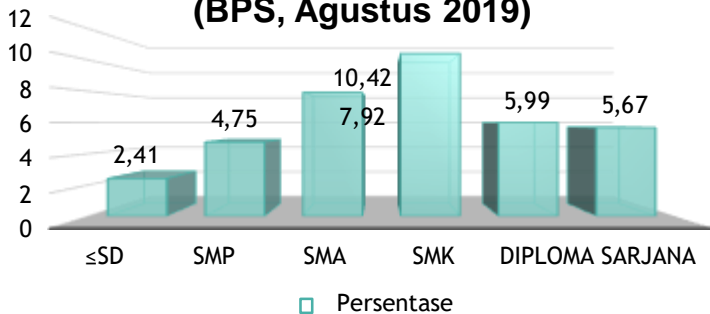

A Growing Speed of Technology Adoption: Create Different of Mode of Learning



10 million

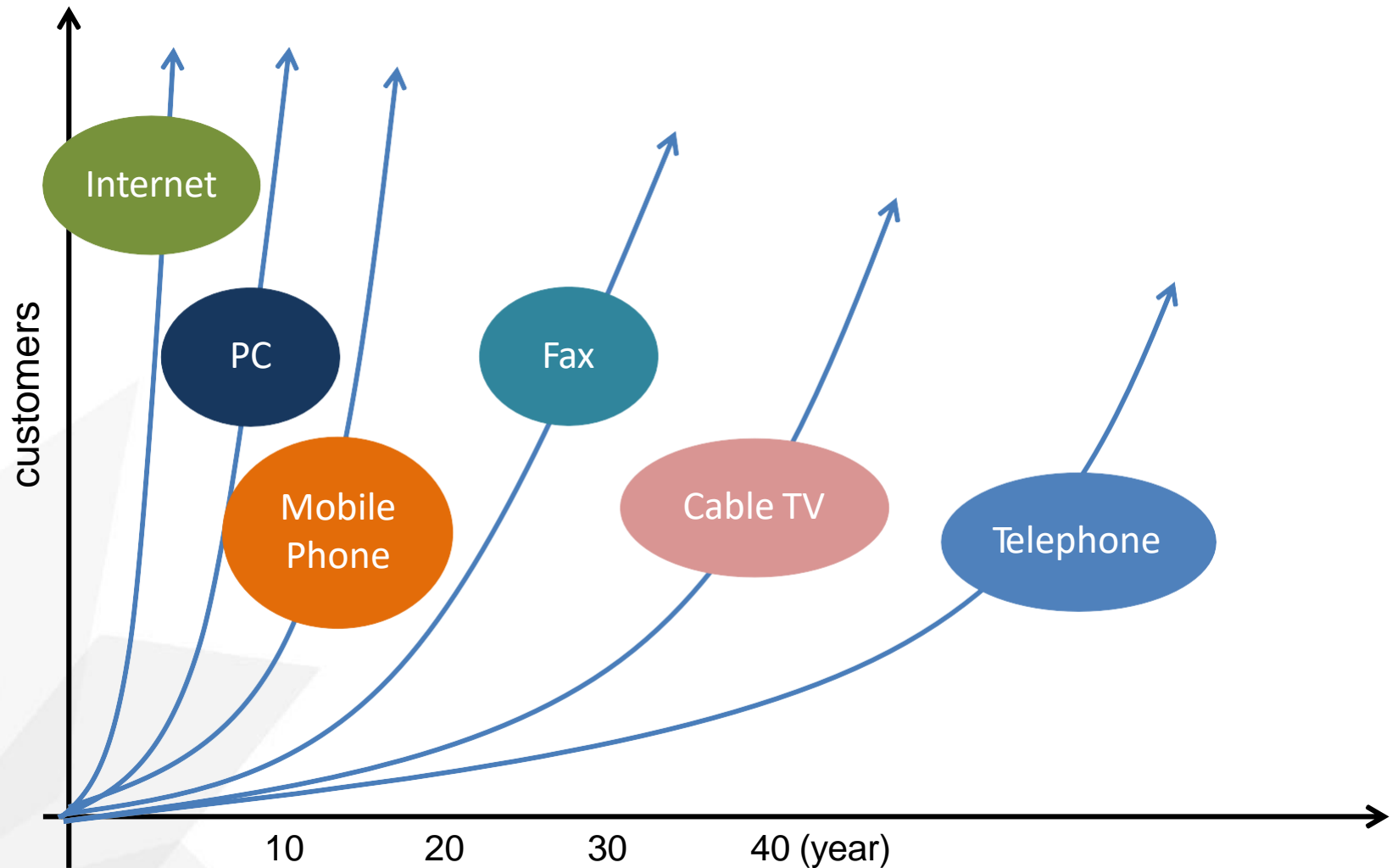

We are living in *exponential* times

The amount of new technical information
is doubling every 2 years

**Kita hidup dalam era eksponensial.
Jumlah informasi teknik yg baru berlipat
dua setiap 2 tahun**

GEN Z

The iGeneration, NetGeneration

(Akhmad Sudrajat, 2012)



- Gen Z Butuh Bersosialisasi bersama teman temannya
- Butuh berada dalam lingkaran generasi Z
- Memiliki kemampuan Multitasking Pembelajaran yang berorientasi pada hasil yang cepat dan aplikatif
- Sukses = Kenikmatan and Kesenangan Bekerja Cerdas,
- Bermain Keras Fokus Pada Misi Bukan Komisi
- Nilai Hidup: Keluarga, Cinta, Teman teman, Karir, sehat, Sejahtera, Bijaksana
- Mengharapkan "Pemimpin yg Keren & Asyik"
- Selalu Kekinian
- Fasih dengan Teknologi digital
-



Gelombang Perubahan Era Global di Abad 21: Respon Guru Bagaimana?

1. Perdagangan Bebas
2. Ketergantungan Iptek (ICT, Bio-teknologi, Nano teknologi)
3. Fenomena Kehidupan Global (*Speed, Conectivity, Intangible, and Compatibility*)
4. Demokratisasi politik
5. Isu dan Persoalan HAM
6. Persoalan Lingkungan Hidup
7. Kesetaraan Gender
8. Multikulturalisme kehidupan

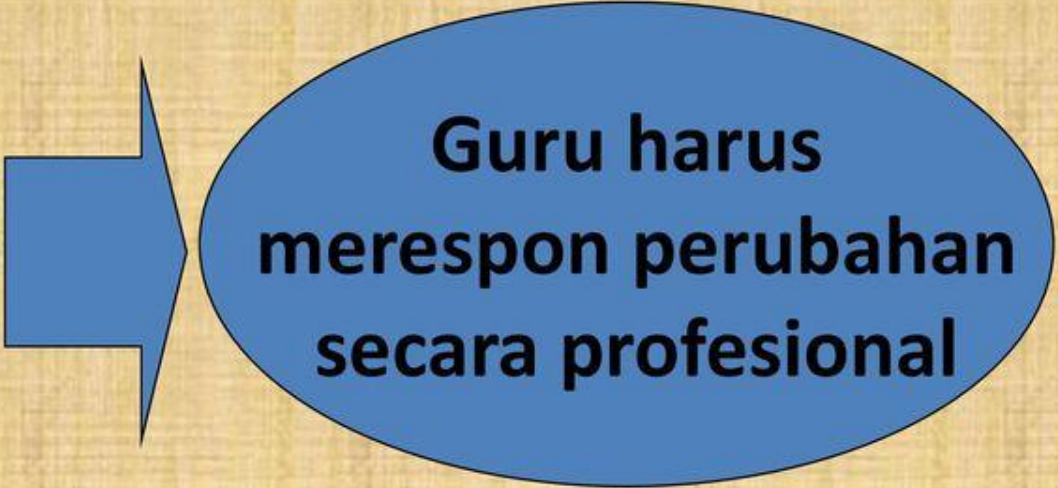

**Guru harus
merespon perubahan
secara profesional**

"It is not the strongest of the species that survive, nor the most intelligent, but the one most responsive to change." (Charles Darwin)

Bagaimana agar berhasil dalam Flat World

Menjadi “Untouchable”

Pekerja yang “really adaptable” memahami.,
“learn how to learn,” terus menerus berusaha memperoleh keterampilan & keahlian baru

D. C. Schmidt: The World is Flat & What You Can Do About it



Membangun Kompetensi Holistik Guru Di Era New Normal

Prof. Dr. Dadn Rosana, M.Si - Universitas Negeri Yogyakarta

**Two thirds of the jobs
that will be available
in the world by 2020
haven't been invented yet!**

**2/3 pekerjaan yang akan ada
pada tahun 2020
saat ini belum ditemukan**

**We are currently preparing students for
jobs that don't exist ...**

**Using technologies that haven't been
invented ...**

**In order to solve problems we don't even
know are problems yet ...**

- *Kami sedang mempersiapkan siswa untuk pekerjaan yang tidak ada ...*
- *Menggunakan teknologi yang belum pernah ada diciptakan ...*
- *Untuk memecahkan masalah, kami bahkan tidak melakukannya tahu apakah masalahnya ...*

Kerangka Kompetensi Abad 21

Kehidupan dan Karir

- Fleksibel dan adaptif
- Berinisiatif dan mandiri
- Keterampilan sosial dan budaya
- Produktif dan akuntabel
- Kepemimpinan & tanggung jawab

Pembelajaran dan Inovasi

- Kreatif dan inovasi
- Berfikir kritis menyelesaikan masalah
- Komunikasi dan kolaborasi

Informasi, Media and Teknologi

- Melek informasi
- Melek Media
- Melek TIK

Kerangka ini menunjukkan bahwa proses pembelajaran tidak cukup hanya untuk meningkatkan **pengetahuan** [melalui *core subjects*] saja, harus dilengkapi:

-Berkemampuan kreatif - kritis

-Berkarakter kuat [bertanggung jawab, sosial, toleran, produktif, adaptif,...] Disamping itu

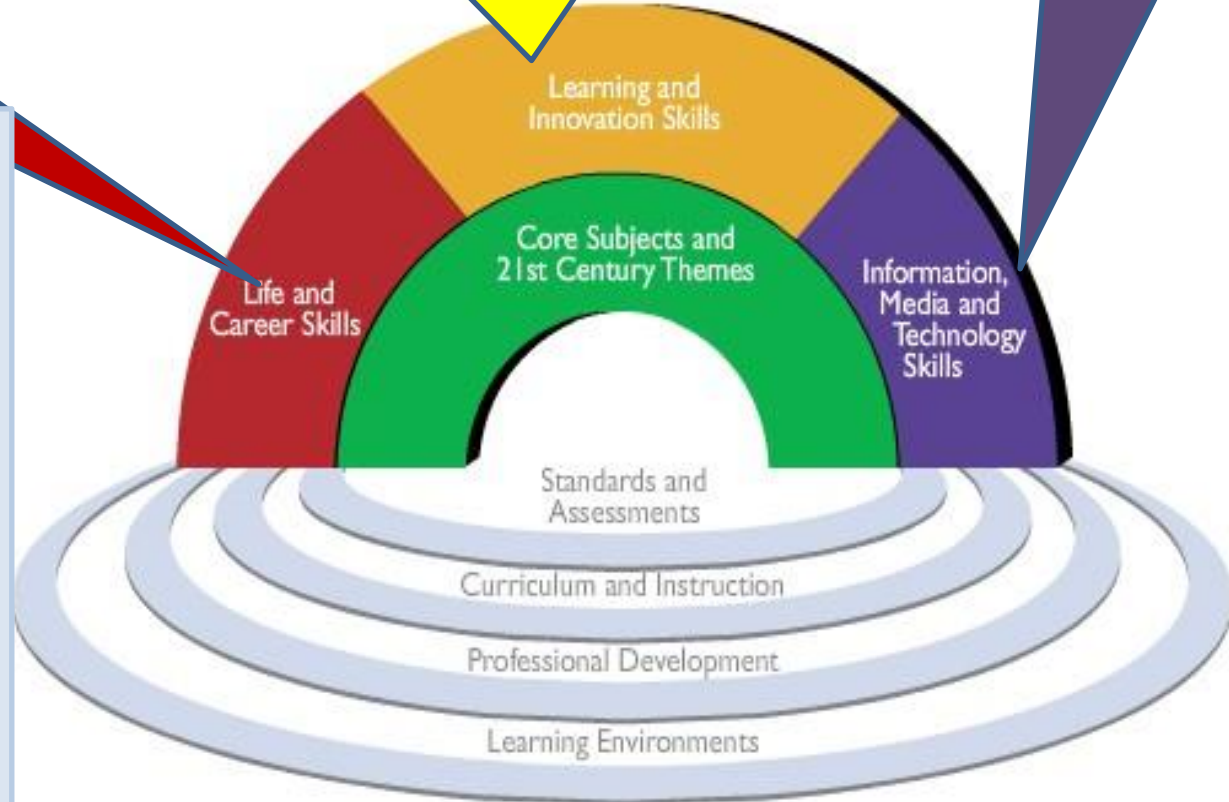

Kompetensi Guru Abad 21

- Mendukung Keseimbangan penilaian: tes standar serta penilaian normatif dan sumatif
- Menekankan pada pemanfaatan umpan balik berdasarkan kinerja peserta didik
- Membolehkan pengembangan portofolio siswa

- pembelajaran, dukungan SDM dan infrastruktur
- Memungkinkan pendidik untuk berkolaborasi, berbagi pengalaman dan integrasinya di kelas
- Memungkinkan peserta didik untuk belajar yang relevan dengan konteks dunia
- Mendukung perluasan keterlibatan komunitas

Perlunya mempersiapkan proses penilaian yang **tidak hanya tes saja**, tetapi dilengkapi dengan penilaian lain termasuk **portofolio siswa**. Disamping itu diperlukan dukungan **lingkungan pendidikan** yang memadai

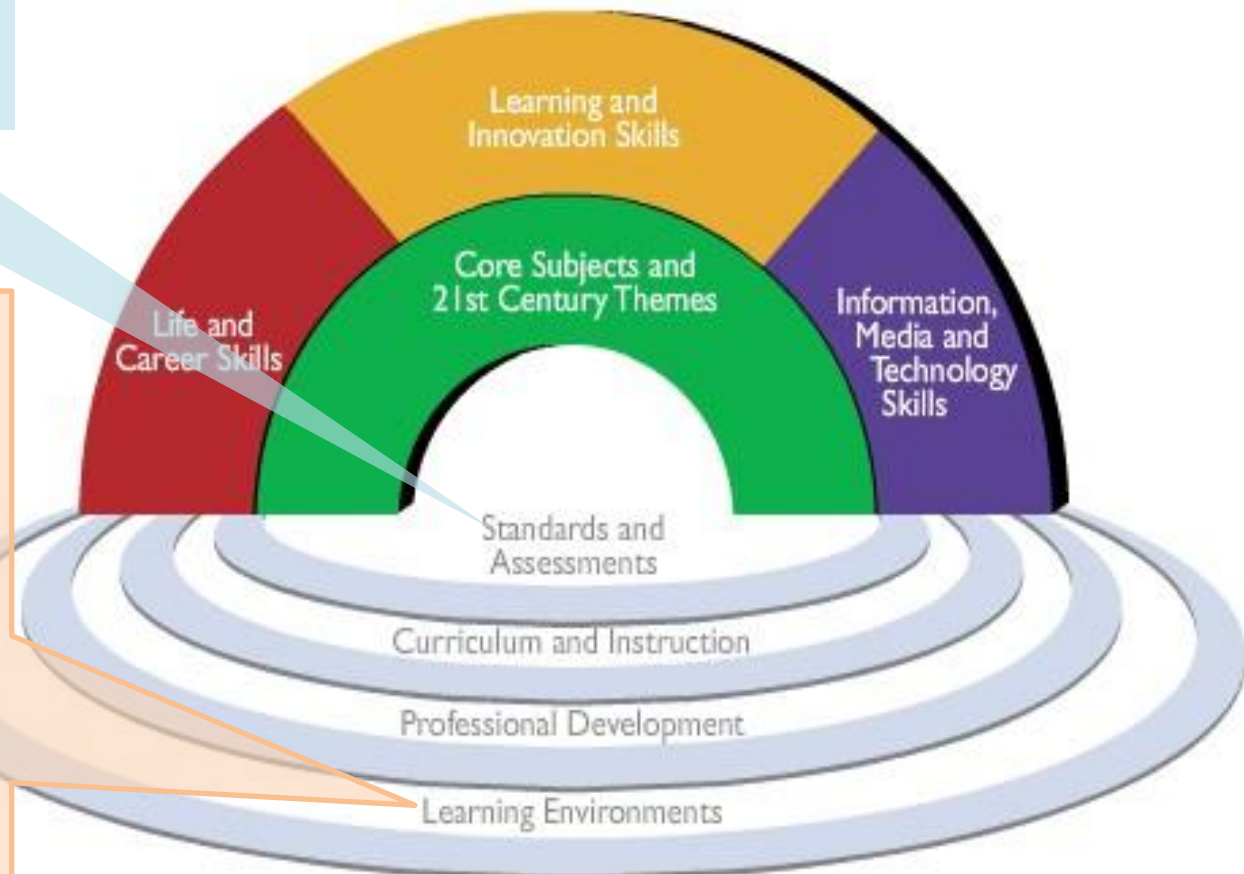

GURU DENGAN KOMPETENSI HOLISTIK?

GURU ABAD 21





PERAN GURU MASA KINI



Guru menyiapkan anak didik untuk memiliki kecakapan abad ke-21 :

- berpikir kritis dan analitis
- kreatif dan inovatif
- komunikatif
- kolaboratif



"Di depan, seorang pendidik harus memberi teladan. Di tengah, guru harus menciptakan prakarsa dan ide. Dari belakang, seorang guru harus memberikan dorongan dan arahan"

- Ki Hadjar Dewantara

Tingkatan Kualitas Guru

- Guru yang paling jelek adalah guru yang hanya bisa mendeskripsikan saja.
- Guru yang baik adalah yang bisa mengilustrasikan.
- Guru yang lebih baik lagi yang mendemonstrasikan.
- Guru yang paling hebat lagi adalah yang bisa menginspirasi.

Inspirasi merupakan tingkatan yang paling tinggi dalam belajar. Ketika seseorang pikirannya diberikan inspirasi, dia akan mau melakukan apa saja (Suyanto, 2012)

10

Essential Characteristics
OF A
21ST CENTURY EDUCATOR

BY

George Couros

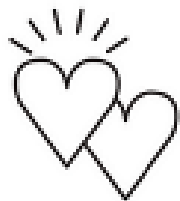

**RELATIONSHIP
BUILDER**

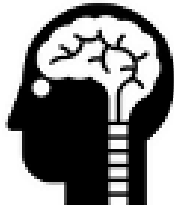

LEARNER



INCLUSIVE



REFLECTIVE



NETWORKED



INNOVATOR



LEADER



STORYTELLER

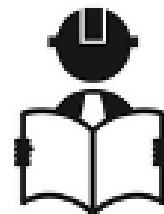

DESIGNER

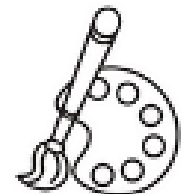

ARTIST

KARAKTERISTIK KEPEMIMPINAN YANG PERLU DIMILIKI GURU PROFESIONAL (TRANSFORMATIONAL LEADERSHIP)

- 1) Mengidentifikasi dirinya sebagai agen perubahan (pembaruan);
- 2) Memiliki sifat pemberani;
- 3) Mempercayai orang lain;
- 4) Bertindak atas dasar sistem nilai, (bukan atas dasar kepentingan individu, atau atas dasar kepentingan dan desakan kroninya);
- 5) Meningkatkan kemampuan secara terus- menerus sepanjang hayatnya;
- 6) Memiliki kemampuan untuk menghadapi situasi yang rumit, tidak jelas, dan tidak menentu;
- 7) Memiliki visi ke depan.

(LUTHANS 1995)

KARAKTERISTIK PROFESI GURU YANG BERMUTU

1. Menunjukkan seperangkat kompetensi sesuai dengan standar yang berlaku
2. Mampu bekerja dengan menerapkan prinsip-prinsip keilmuan dan teknologi dalam memberikan layanan seorang ahli
3. Mematuhi kode etik profesi guru yang memintanya bertindak sesuai norma kepatuhan
4. Bekerja dengan penuh dedikasi
5. Membuat keputusan secara mandiri maupun secara bersama
6. Menunjukkan akuntabilitas kinerjanya kepada pihak-pihak terkait
7. Bekerjasama dengan sejawat dan pihak lain yang relevan
8. Secara berkesinambungan mengembangkan diri baik secara mandiri maupun melalui asosiasi profesi

Hal-hal yang perlu Dimiliki Seorang Guru untuk Menjadi Profesional

- **Guru diharapkan dapat menjadi motivator dan inspirator. “Inspirasi ini lebih penting daripada teknologi. Ketika guru sebagai motivator, maka kita akan bisa mendidik anak didik kita menjadi cerdas, inovatif, kreatif, jujur, disiplin, santun, percaya diri, mandiri, bertakwa, demokratis,”**
- **Mempunyai komitmen pada siswa dan proses belajarnya**
- **Menguasai secara mendalam bahan/mata pelajaran yang diajarkannya serta cara mengajarkannya kepada siswa**
- **Memantau hasil belajar siswa dengan berbagai cara evaluasi**
- **Berfikir sistematis tentang apa yang dilakukannya dan belajar dari pengalaman**
- **Menjadi Bagian dari masyarakat belajar dalam lingkungan profesinya.**

(Sumber: Suyanto & Asep 2012)

Abilities

Cognitive Abilities

- » Cognitive Flexibility
- » Creativity
- » Logical Reasoning
- » Problem Sensitivity
- » Mathematical Reasoning
- » Visualization

Physical Abilities

- » Physical Strength
- » Manual Dexterity and Precision

Basic Skills

Content Skills

- » Active Learning
- » Oral Expression
- » Reading Comprehension
- » Written Expression
- » ICT Literacy

Process Skills

- » Active Listening
- » Critical Thinking
- » Monitoring Self and Others

Cross-functional Skills

Social Skills

- » Coordinating with Others
- » Emotional Intelligence
- » Negotiation
- » Persuasion
- » Service Orientation
- » Training and Teaching Others

Systems Skills

- » Judgement and Decision-making
- » Systems Analysis

Complex Problem Solving Skills

- » Complex Problem Solving

Resource Management Skills

- » Management of Financial Resources
- » Management of Material Resources
- » People Management
- » Time Management

Technical Skills

- » Equipment Maintenance and Repair
- » Equipment Operation and Control
- » Programming
- » Quality Control
- » Technology and User Experience Design
- » Troubleshooting

Keterampilan & Pengetahuan yang Perlu Dikembangkan Dalam Pendidikan.

Five Minds for the Future

Howard Gardner

- The **DISCIPLINARY** mind
- The **SYNTHESIZING** mind
- The **CREATING** mind
- The **RESPECTFUL** mind
- The **ETHICAL** mind

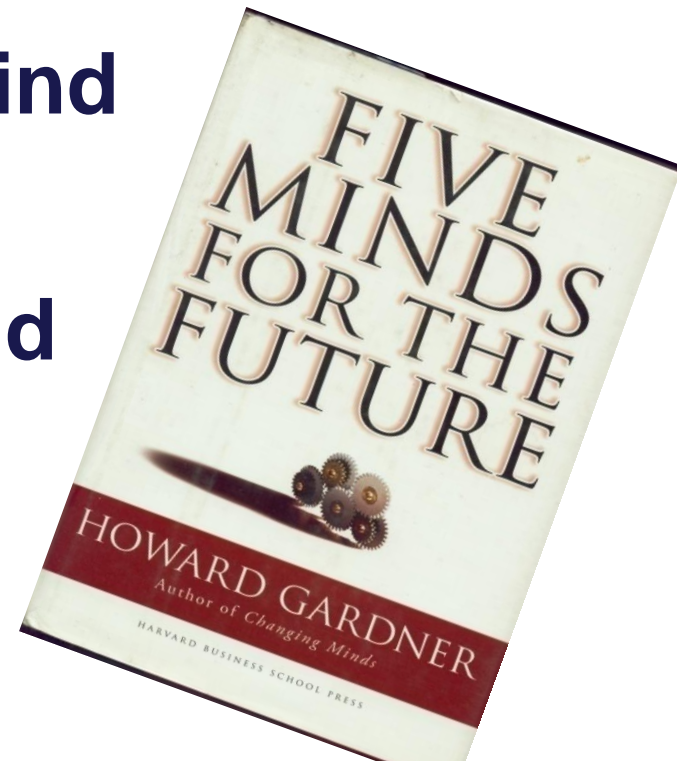

Ciri Pembelajaran Abad 21

Ciri Abad 21

Ada banyak alternatif sumber belajar yang tersedia:

- Buku**
- Modul Pembelajaran**
- Off line**
- Online**



Model Pembelajaran

Guru bukan satu-satunya sumber belajar

Belajar tidak harus di kelas

Murid dapat belajar terlebih dahulu sebelum diajar guru

Guru berperan sebagai tutor

Proses pembelajaran berubah dari teaching and learning menjadi learning and tutoring

A new medium does not add something; it changes everything.

Media baru tidak hanya menambahkan sesuatu; Ia mengubah segala sesuatu



Neil Postman

Teknologi Mengubah Cara Kita...

Bekerja



Bermain



Hidup



Belajar



Proses Pembelajaran yang Mendukung Kreativitas

Dyers, J.H. et al [2011], Innovators DNA, Harvard Business Review:

• 2/3 dari kemampuan kreativitas seseorang diperoleh melalui pendidikan, 1/3 sisanya berasal dari genetik.

• 2/3 bisa diajarkan dan diteliti kemampuan inteliensi yaitu: 1/3 kemampuan kreativitas diperoleh melalui:

- *Observing [mengamati]*
- *Questioning [menanya]*
- *Personal Associating*
- *Experimenting [mencoba]*
- *Networking [Membentuk jejaring]* → Inter-personal

PEMBELAJARAN BERBASIS INTELEJENSIA TIDAK AKAN MEMBERIKAN HASIL SIGINIFIKAN (HANYA PENINGKATAN 50%) DIBANDINGKAN YANG BERBASIS KREATIVITAS (200%)

PERLUNYA MERUMUSKAN KURIKULUM BERBASIS PROSES PEMBELAJARAN YANG MENGEDEPANKAN PENGALAMAN PERSONAL MELALUI PROSES MENGAMATI, MENANYA, MENALAR, DAN MENCOBA [OBSERVATION BASED LEARNING] UNTUK MENINGKATKAN KREATIVITAS PESERTA DIDIK. DISAMPING ITU, DIBIASAKAN BAGI PESERTA DIDIK UNTUK BEKERJA DALAM JEJARINGAN MELALUI COLLABORATIVE

Proses Penilaian yang Mendukung Kreativitas

SHARP, C. 2004. DEVELOPING YOUNG CHILDREN'S CREATIVITY: WHAT CAN WE LEARN FROM RESEARCH?:

GURU DAPAT MEMBUAT PESERTA DIDIK BERANI BERPERILAKU KREATIF MELALUI:

- TUGAS YANG TIDAK HANYA MEMILIKI SATU JAWABAN TERTENTU YANG BENAR [BANYAK/SEMUA JAWABAN BENAR],
- MENTOLERIR JAWABAN YANG NYELENEH, MENEKANKAN PADA PROSES BUKAN HANYA HASIL SAJA,
- MEMBERANIKAN PESERTA DIDIK UNTUK MENCOBA, UNTUK MENENTUKAN SENDIRI YANG KURANG JELAS/LENGKAP INFORMASINYA, UNTUK MEMILIKI INTERPRETASI SENDIRI TERKAIT DENGAN PENGETAHUAN ATAU KEJADIAN YANG DIAMATINYA MEMBERIKAN KESEIMBANGAN ANTARA YANG TERSTRUKTUR DAN YANG SPONTAN/EKSPRESIF



PERLUNYA MERUMUSKAN KURIKULUM YANG MENCAKUP PROSES PENILAIAN YANG MENEKANKAN PADA PROSES DAN HASIL SEHINGGA DIPERLUKAN PENILAIAN BERBASIS PORTOFOLIO (PERTANYAAN YANG TIDAK MEMILIKI JAWABAN TUNGGAL, MEMBERI NILAI BAGI JAWABAN NYELENEH, MENILAI PROSES Pengerjaannya bukan hanya

PLANETARIUM VIII

Final Legacy



Game ends 23rd of December at 12:00!

- Menu**
- [Signup](#)
- [News](#)
 - [Announcements](#)
 - [Game News](#)
 - [PA Team News](#)
- [PA Toolkit](#)
- [Help & Support](#)
 - [PA Manual](#)
 - [PA Guidebook](#)
 - [F.A.Q.](#)
 - [IRC Guide](#)
 - [IRC information](#)
 - [Payment Info.](#)
- [Page Support](#)
 - [Report Player](#)
 - [Page Fault](#)
 - [Status](#)
- [Features](#)
 - [Poll History](#)
 - [Newsletter](#)
 - [Articles](#)
 - [Games](#)
- [Diversions](#)
 - [Welcome](#)
 - [Fiction](#)
 - [PA Radio](#)
 - [Songs](#)
 - [Views](#)
- [Planetarium History](#)
 - [Rankings](#)
- [Forums](#)

PLANETARIUM PORTAL

Welcome to the official Round 8 portal. Planetarium II is a science fiction war game where currently planets spanned across galaxies are fighting for domination of the universe and mere survival.

Planetarium is played through an html interface, and does not require any kind of download or installation of any kind of software.

Every participant in Planetarium II controls their own planet, development and technology. They control the construction of vast fleets to attack other planets.

Resources to fund all this are mined from asteroids orbiting your planet, so each asteroid you steal from your enemy will give you more resource income, allowing you to increase your fleet size faster. Likewise, losing asteroids will make it harder to recover from ship losses, due to the decrease resource income.

Beware of how many asteroids and too few ships, space is cold, and even your own brother can turn against you in the battle that is Planetarium II.....

[Options](#)

[Automatically take me to the announcements page when I visit the portal.](#)

LOGIN

Username:

Password:

[Lost your password?](#)

Poll

Which is the BEST managed part of the community?

- [The Game](#)
- [Game Support](#)
- [IRC](#)
- [Portal](#)
- [Forums](#)
- [Alliance Hosting](#)

Alliance Advert

Bermain games online dg teman manca negara



Huddle Holidays

Huddle Holidays Menu GO!

Mengirim e-cards dengan teks, musik, suara, dan gambar

OUR eCARDS

Do you enjoy spoiling your friends and family with online cards as much as we do? Well... you're going to love our collection of free vintage eCards!



It was our love of sending cards that has started this section of our site. Thank for your support!

- New Year's Cards
- Valentine's Cards
- President's Day Cards
- St. Paddy's Day Cards
- April Fools' Cards
- Easter Cards
- Earth Day Cards
- Mother's Day Cards

Mencari informasi.....

What You Need to Know About™ - Microsoft Internet Explorer provided by Faculteit TBM Bureau I&A

File Edit View Favorites Tools Help

Back Forward Stop Home Search Favorites History Print Mail News PageRank Page Info Up

Address <http://www.about.com/> Go

Google Search Web Search Site News PageRank Page Info Up

About

VOTE! PRO PLAN WEBMINSTER ONLINE DOG SHOW

Guide of the Day Paranormal Guide Stephen Wagner has strange stories of real-life people with special powers.	X2 Review Is the new X-Men movie worth your time? Dramatic Movies Guide Rebecca Murray has a review.	Gadgets for Mom Home Theater Guide Robert Silva lists the best TV, VCRs, and stereos to give your mother.	Dominant Ducks Pro Ice Hockey Guide Jamie Fitzpatrick reports on the emergence of the Anaheim Mighty Ducks.
---	--	---	---

Find It Now: **GO**

Resources: [Auto Buying](#) | [Classifieds](#) | [Free Newsletters](#) | [Web Hosting](#)

Partners: [Address Book](#) | [Casino Games](#) | [Home Equity Loans](#) | [Marketplace](#) | [McAfee Security](#) | [Orchard Bank](#) | [Verizon SuperPages.com](#)

Advertising

GET YOUR OFFICIAL **PRO PLAN ONLINE DOG SHOW GEAR** >>

Site Index: # [A](#) [B](#) [C](#) [D](#) [E](#) [F](#) [G](#) [H](#) [I](#) [J](#) [K](#) [L](#) [M](#) [N](#) [O](#) [P](#) [Q](#) [R](#) [S](#) [T](#) [U](#) [V](#) [W](#) [X](#) [Y](#) [Z](#)

Arts & Entertainment Books, movies, music...	Hobbies & Games Crafts, video games, collecting...	People & Relationships Dating, seniors, gay/lesbian...
Automotive Buy a car, motorcycles, racing	Homework Help Literature, languages, science	Religion & Spirituality Beliefs, scriptures

MOTHER'S DAY from About.com
sponsored by: **redENVELOPE**
Gifts for Mom
Jewelry Ideas
Gardening Gifts
Bath, Body & Spa

Free Newsletters
[Sample one today!](#)

Internet

Google, Wikipedia

Menggunakan NetMeeting

The screenshot displays the NetMeeting application interface. On the left, a vertical list of participants includes:

- bert@circulate.pas.drex.com**: 192.6.26.26/jpeg, 14170 11 Mb/s (34%)
- Stewart McCann (LBL)**: mrcann@178.3.112.163/261, 5.1 f/s 51 kb/s (10%)
- Elan Amir (UC Berkeley)**: elan@170.32.21.50/261, 5.1 f/s 111 kb/s (35%)

Each participant entry includes a small video thumbnail and control buttons for 'mute', 'color', and 'stats'. Below the list are buttons for 'View', 'Menu', 'Help', and 'Quit'. The main area features a large video window of Stewart McCann and a smaller window of Elan Amir. The bottom right contains a 'Transmission' control panel with the following settings:

- Transmission**: Transmit, Lock, Helpman. Rate Control: 9.1 f/s, 51 kb/s, 128 kbps, 10 f/s.
- Encoder**: Device, Port, Signal. Presets: mv/jpeg/small, colb/k261/normal, bur/wjpeg/large. Quality: 20.
- Session**: Deal: 224.2.8.88, Port: 8888, ID: 2855997023, TTL: 10. Name: Stewart McCann (LBL). Key. Mute New Sources, Sending Slides.

Buttons at the bottom of the transmission panel include 'Title...', 'Members', 'Colors', and 'Dismiss'.

“In the 21st Century, Technology, or eLearning, will penetrate every aspect of American Education and change it.”



Richard W. Riley
Former US Secretary of Education
7th Annual State of American
Education Address, 2000

Membangun Kompetensi Holistik Guru Di Era New Normal

Prof. Dr. Dadn Rosana, M.Si - Universitas Negeri Yogyakarta

Homo Zappiens at Work

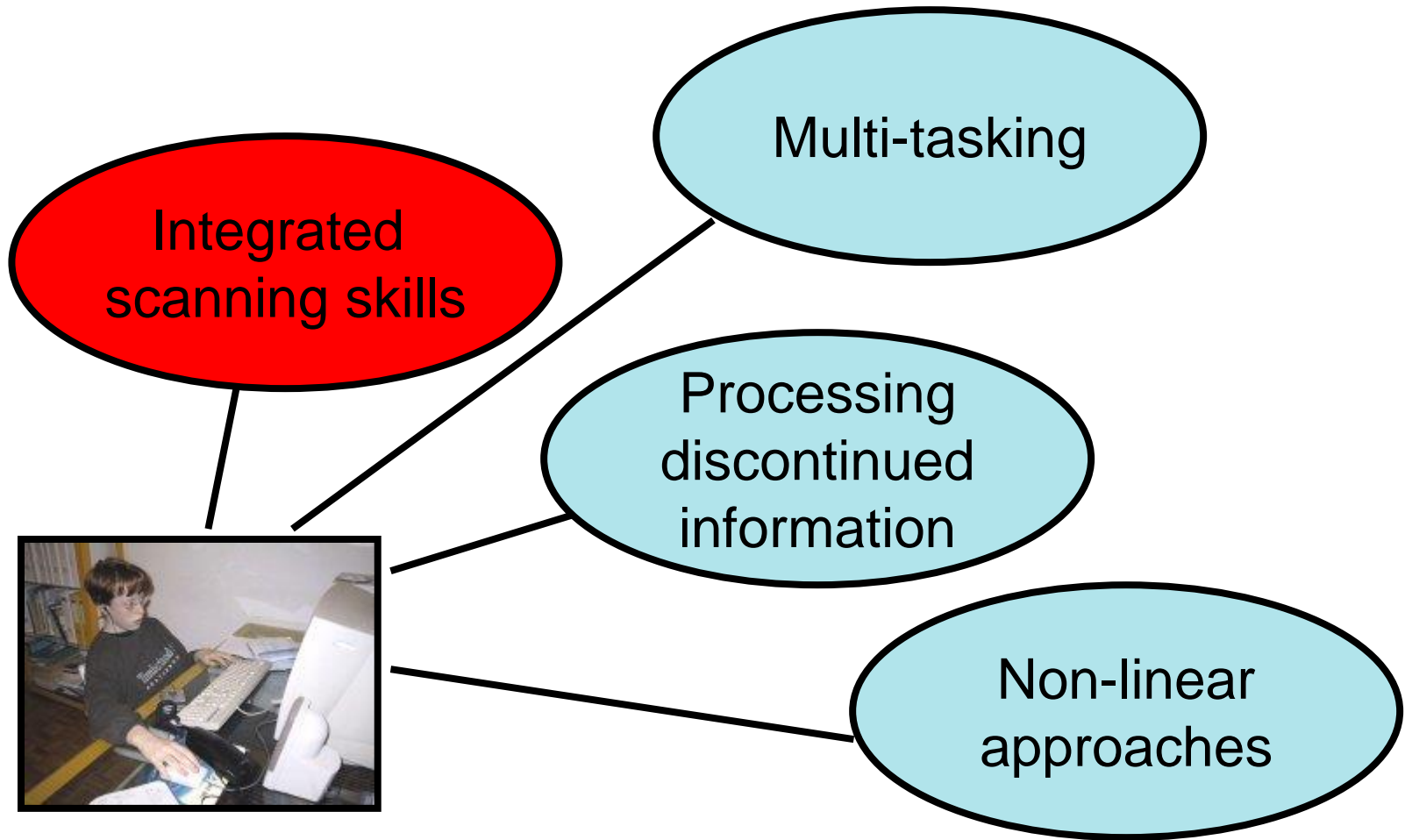

LOGIN

Nickname :

Wachtwoord :

LOGIN

NEW USER

NEWS



CHEEKY GIRLS LEVENSGEVAARLIJK

Als je de Cheeky Girls een vliegtuig ziet instappen, kan jij beter uitstappen.

LEES MEER

ADVERTISING

GRATIS digitale camera bij O2!



Mengikuti teks, suara, gambar, warna, dan

ADVERTISING



TEAM ALERT

Met je zelfgemaakte ant...

TMF AWARDS 2003

Lees alle details van de Awards...

CLICK & WIN

Win een CDVD van de nieuwe Haagse sensatie Meg.

COMMUNITY

- 136.671 ID's
- ...

NOW ON TMF

- Nu: 15:54u
- Play
- Straks: 17:00u
- Guess What

POLL

Ga je nog om met je ex?

- Iets te veel
- Te weinig
- Die vieze vuile ...
- Heb geen exen
- Heel relaxed

STEMMEN

CLUB XTRA

Vrijdag 9 mei om 20:00 uur: optredens van Brainpower, Big Brovaz en Will Young.

TMF RINGTONES

Download hier de coolste ringtones en afbeeldingen voor je mobieltje.

ONLINE GAMING

Speel één van de vette online actie, avontuur, vecht, race of sport games.



Klik hier!

Beda Media

Beda Strategi dan Keterampilan

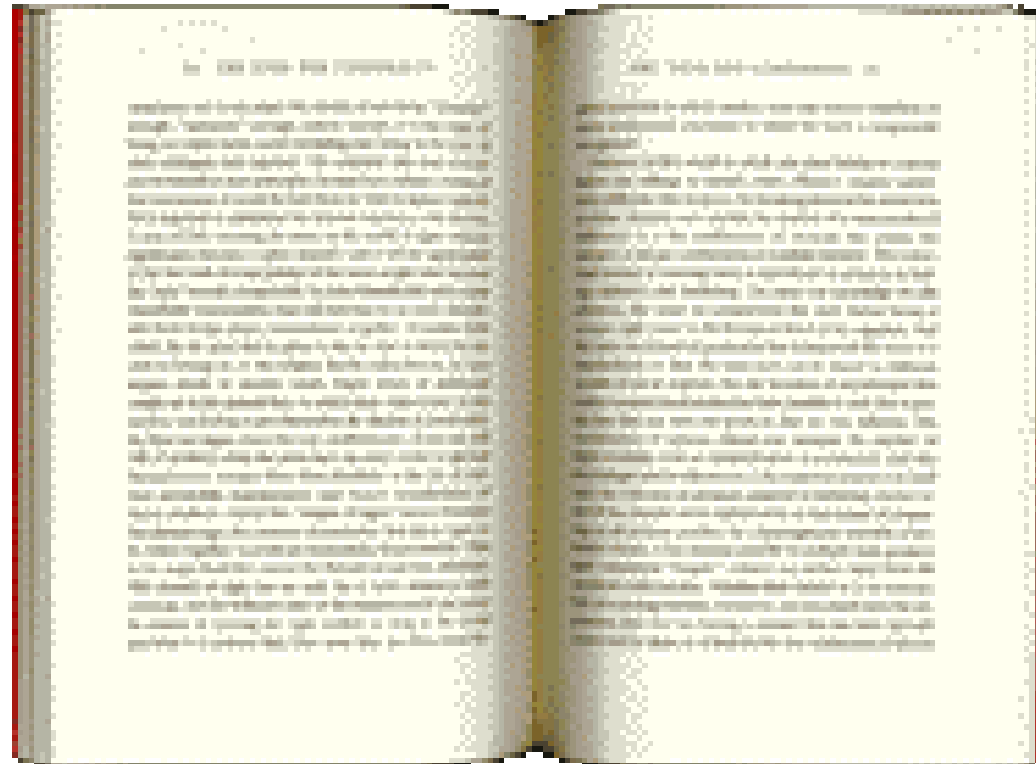
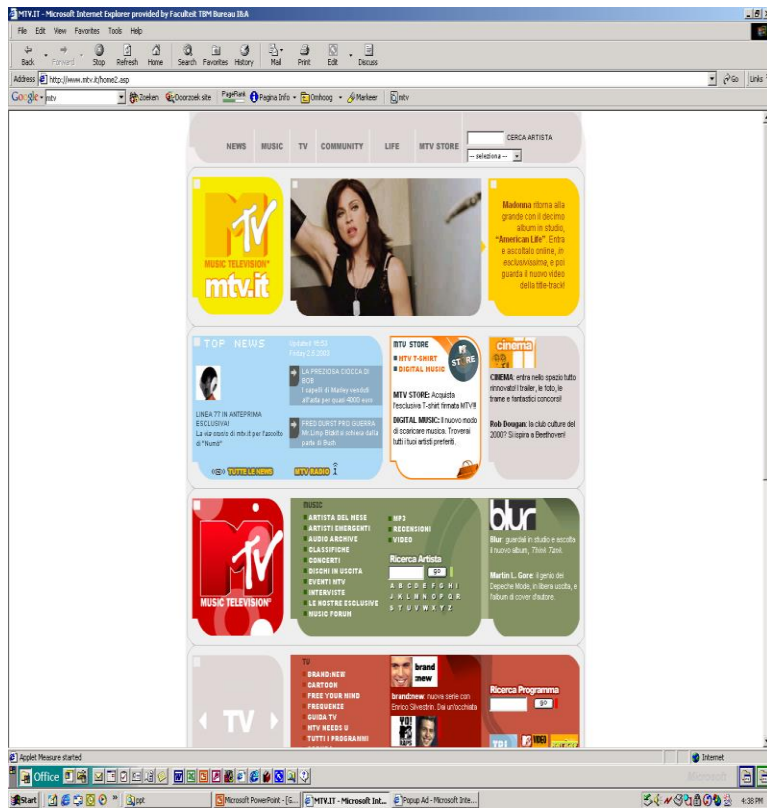

Membangun Kompetensi Holistik Guru Di Era New Normal

Prof. Dr. Dadn Rosana, M.Si - Universitas Negeri Yogyakarta

Memproses informasi yang terputus

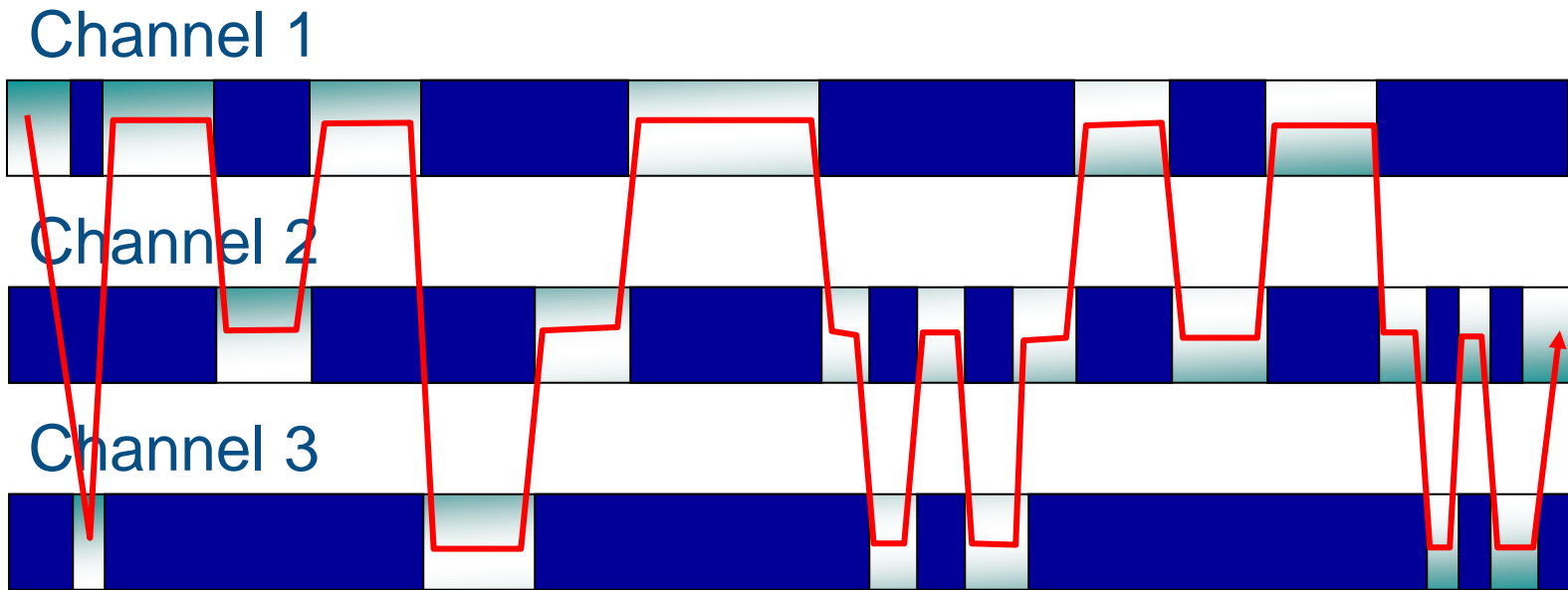

Berpindah channels TV dg cepat berarti mengkonstruksi informasi visual, audio and teks yg terpotong-potong menjadi informasi yang bermakna

BAGAIMANA DENGAN BENTANG PERHATIAN ???

Pendekatan Non-linear

Linear

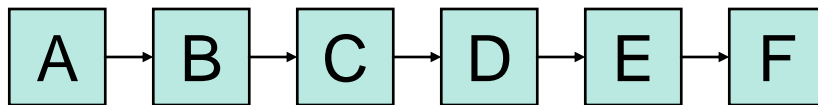

Non-linear

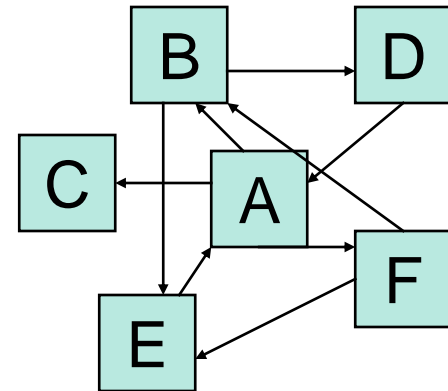

Pendekatan non-linear memerlukan redesign bahan pelajaran, objek belajar, dan memasukkan teknologi multimedia

GURU

MENJADI PEMBELAJAR SEJATI

- Mengikuti perkembangan dalam bidang yang diajarkan
- Mengikuti perkembangan dalam bidang pembelajaran, misalnya *How People Learn*, *Brain Based Learning* termasuk pemakaian teknologi
- Senantiasa melakukan perbaikan berkelanjutan
- Senantiasa memotivasi diri untuk memberikan yang terbaik

ICT & Learning

- Communication Tools
- Access to more knowledge than ever before
- Virtual Learning Environments
- Learning Management System

VLE Facilities

- Communication between tutors & students
- Self-assessment & summative assessment
- Delivery of learning resources & materials
- Shared work group areas
- Support for students
- Students tools
- Management & tracking of students
- Consistent & customisable look feel
- Navigation structure

Blended Learning (BL)

- BL is the thoughtful fusion of face-to-face and online learning experience
- The strength of face-to-face *oral communication* and online *written communication* are optimally integrated

MENGAJARKAN LEARNING SKILLS

LEARNING SKILLS

- Memotivasi diri
- Berpikir Kritis
- Metoda SQ3R (Survey, Question, Read, Recall dan Review)
- Mencatat
- Komunikasi

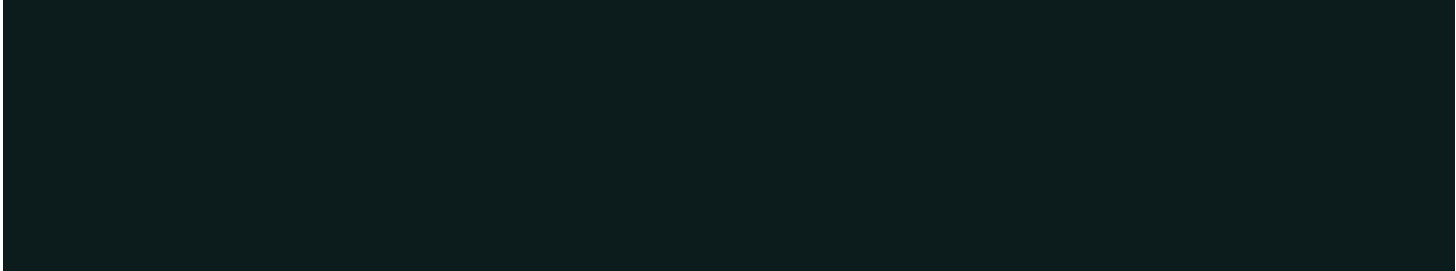

Ciri yang membedakan dari kepribadian dan perilaku yang tetap ada, meskipun ada tekanan dari luar atau bujukan dari dalam .

Dr. Patricia M. McCormack: Moral Character Both Taught and Caught

Membangun Kompetensi Holistik Guru Di Era New Normal

Prof. Dr. Dadn Rosana, M.Si - Universitas Negeri Yogyakarta

Mengetahui yg baik,
Menginginkan yg baik,
Mengerjakan yg baik,
Secara Konsisten.

Dr. Thomas Lickona (1991), *Educating for Character*

Dr. Patricia M. McCormack: Moral Character Both Taught and Caught

Membangun Kompetensi Holistik Guru Di Era New Normal

Prof. Dr. Dadn Rosana, M.Si - Universitas Negeri Yogyakarta

CIRI PENDIDIKAN KARAKTER

- Integritas
- Kejujuran
- Keberimbangan
- Kegigihan
- Saling menghargai

- Keberanian
- Kepedulian
- Disiplin diri
- Tanggung jawab
- Cinta tanah air

Morality and Values in Schools



*To exist is to change,
To change is to mature,
To mature is to go on creating oneself endlessly.....*

*Hendri Bergson,
French Philosopher*

*Ada berarti berubah,
Berubah adalah menjadi
dewasa,
Menjadi dewasa berarti terus
melakukan kreativitas secara
mandiri tanpa henti*

THANK
YOU
SO
MUCH!